

ATLAS

R O A D C A M P

Mercedes Sprinter
Marche arrière

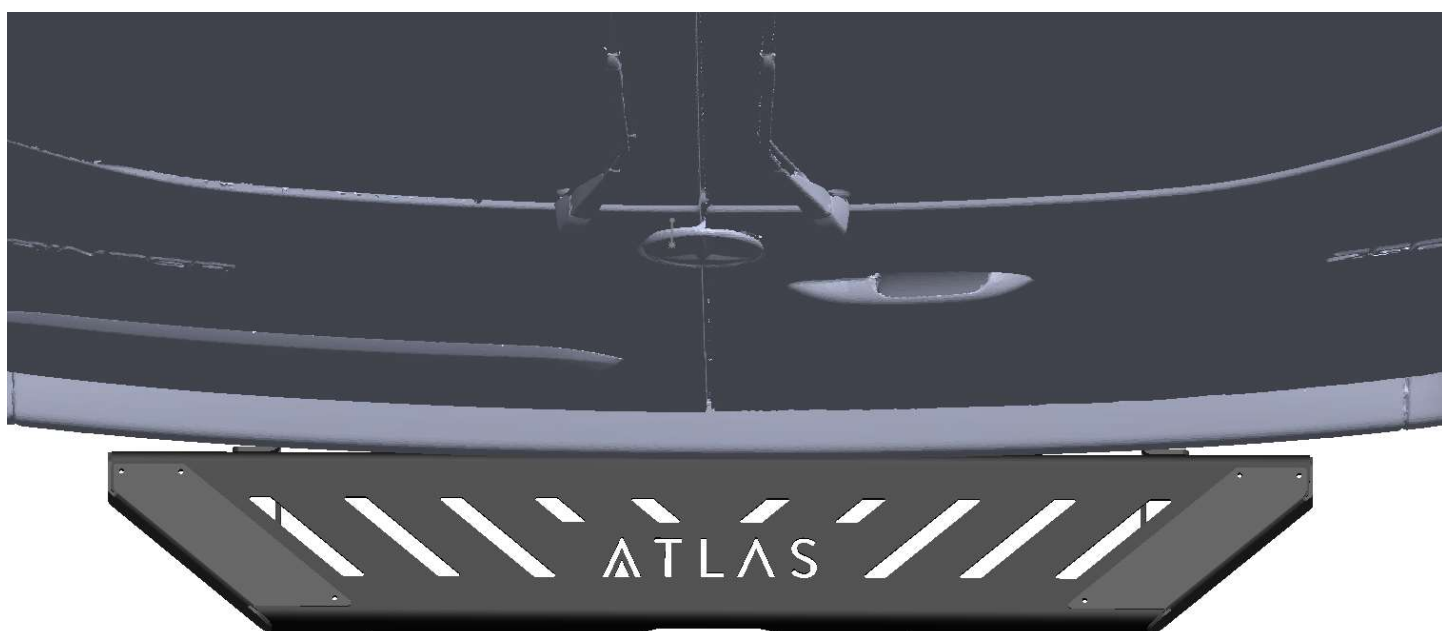

TABLE DES MATIÈRES

AVERTISSEMENTS.....	1
AVERTISSEMENTS DE SÉCURITÉ	1
AVERTISSEMENTS TECHNIQUES.....	1
AVERTISSEMENTS GÉNÉRAUX.....	2
ENTRETIEN.....	2
POLITIQUE ET CONFIDENTIALITÉ.....	2
MATÉRIEL NÉCESSAIRE.....	3
MATÉRIEL FOURNI	3
QUINCAILLERIE FOURNIE.....	4
OUTILS ET MATÉRIAUX NÉCESSAIRES NON FOURNIS.....	5
ÉTAPES D'INSTALLATION.....	5
1. INSTALLER LES SUPPORTS DE MARCHES.....	5
2. INSTALLER LA MARCHE SUR LES SUPPORTS.....	7

AVERTISSEMENTS

AVERTISSEMENTS DE SÉCURITÉ

****ATLAS Roadcamp se dégage de toute responsabilité liée à une blessure lors de l'installation, l'entretien et l'utilisation d'un produit ATLAS Roadcamp.****

La première installation d'un accessoire peut prendre plusieurs heures.

Assurez-vous de toujours:

- Être 2 personnes pour l'installation et/ou l'assemblage d'un accessoire Atlas Roadcamp
- Pour l'installation d'un rack ou d'une échelle; Être assuré au moyen d'un harnais de sécurité approuvé et d'un point d'ancrage homologué plus élevé que le véhicule en tout temps lors de l'installation d'une échelle latérale. Si ce n'est pas possible, il faut minimalement utiliser des échafauds et/ou escabeaux de 8 pieds de chaque côté du véhicule afin de travailler de manière sécuritaire. Le risque de chute est important du haut d'un véhicule.
- Porter des gants anti-coupure et des lunettes de sécurité.

Si vous avez des hésitations lors de l'installation d'un accessoire ATLAS Roadcamp, cessez le travail et communiquez avec ATLAS Roadcamp.

AVERTISSEMENTS TECHNIQUES

****POUR TOUS LES BOULONS ASSEMBLÉS AVEC UN ÉCROU, IL EST OBLIGATOIRE D'APPLIQUER DE L'ANTI-GRIPPANT (ANTI-SEIZE) FOURNI AVEC VOTRE QUINCAILLERIE AFIN DE S'ASSURER QUE L'ASSEMBLAGE BOULON/ÉCROU NE SAISISSE PAS. ****

Si applicable pour votre accessoire : **Il est important que le carré des boulons de carrosserie soit complètement engagé dans les alésages carrés avant de serrer.**

- Avant de commencer l'installation, il est conseillé d'appliquer une protection sur le toit de votre véhicule (plastique ou carton) afin de le protéger.
- Tous les boulons et écrous doivent être serrés à la main (à l'aide de clés à cliquets, clés Allen et clé dynamométrique).
- NE PAS utiliser de tournevis à percussions, car la quincaillerie est en acier inoxydable, donc elle peut facilement saisir et devenir inutilisable.
- Des écrous avec barrure de nylon (Nylock) sont utilisés dans l'assemblage des supports ATLAS. Il est déconseillé de serrer et desserrer ce type d'écrous à plusieurs reprises.
- Tous les assemblages sans écrous de nylon nécessitent l'utilisation d'un adhésif bloqueur de filets tels que du LOCTITE 242 ou LOCTITE 243 ou du LOXEAL 54-03. Il est important d'en appliquer adéquatement aux endroits prescrits dans ce guide.

AVERTISSEMENTS GÉNÉRAUX

- L'installation d'un accessoire ATLAS Roadcamp et de toutes autres composantes (ventilateurs, air climatisés, coffres de toit, composantes d'éclairage, etc.) à l'extérieur de votre véhicule peut provoquer ou accentuer des sifflements, turbulences et/ou vibrations. ATLAS Roadcamp n'est pas responsable des bruits, sifflements, vibrations ou turbulences causés par l'ajout de composantes extérieures au véhicule.
- ATLAS Roadcamp n'est pas responsable d'une consommation d'essence accrue de votre véhicule à la suite d'une installation d'un support de toit ou d'une échelle latérale.
- Respectez les charges de toit maximales ainsi que les hauteurs maximales prescrites par le manufacturier de votre véhicule.
- ATLAS Roadcamp se dégage de toute responsabilité pour des usages ou installations non prévus autres.
- Toute modification ou altération à un accessoire ATLAS Roadcamp non approuvée par ATLAS Roadcamp peut entraîner l'annulation de la garantie du produit.
- L'ajout de composantes non approuvées par ATLAS Roadcamp peut entraîner l'annulation de la garantie du produit.

ENTRETIEN

- Tous les couples de serrage doivent être vérifiés après les premiers 100 km et 500 km parcourus avec le véhicule à la suite de l'installation d'une échelle.
- À chaque changement de saison, vérifiez le bon serrage de la quincaillerie et le positionnement général de l'échelle.

POLITIQUE ET CONFIDENTIALITÉ

Le client est responsable d'être informé de la page "politique et confidentialité" du site web d'Atlas Roadcamp : <https://atlasroadcamp.com/politique-de-confidentialite>

- Limitations de responsabilité d'ATLAS RC : ATLAS RC n'est pas responsables des dommages résultant d'une utilisation incorrecte, d'un chargement excessif, d'un assemblage incorrect, d'un abus, d'un accident, de la négligence, d'une installation incorrecte, d'un vol, ou de modifications non autorisées.

MATÉRIEL NÉCESSAIRE

MATÉRIEL FOURNI







Une pochette d'anti-grippant (anti-seize).

****IMPORTANT : Mettre de l'anti-grippant sur les filets de tous les boulons avant d'insérer les écrous. ****

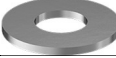

QUINCAILLERIE FOURNIE

SAC	Qté	Description	Utilisation	Image
SAC 3/8" 1/2	2	Nylock 3/8"		
	4	Rondelle 3/8"		
	4	Button 3/8 X 1"1/4		
	4	Button 1/2" X 1"1/2		
	4	Nylock 1/2"		
	8	Washers 1/2		

ÉTAPES D'INSTALLATION

1. INSTALLER LES SUPPORTS DE MARCHES

1.1. Utiliser les trous déjà présents sur votre attelage d'origine pour installer les supports de marches arrière.

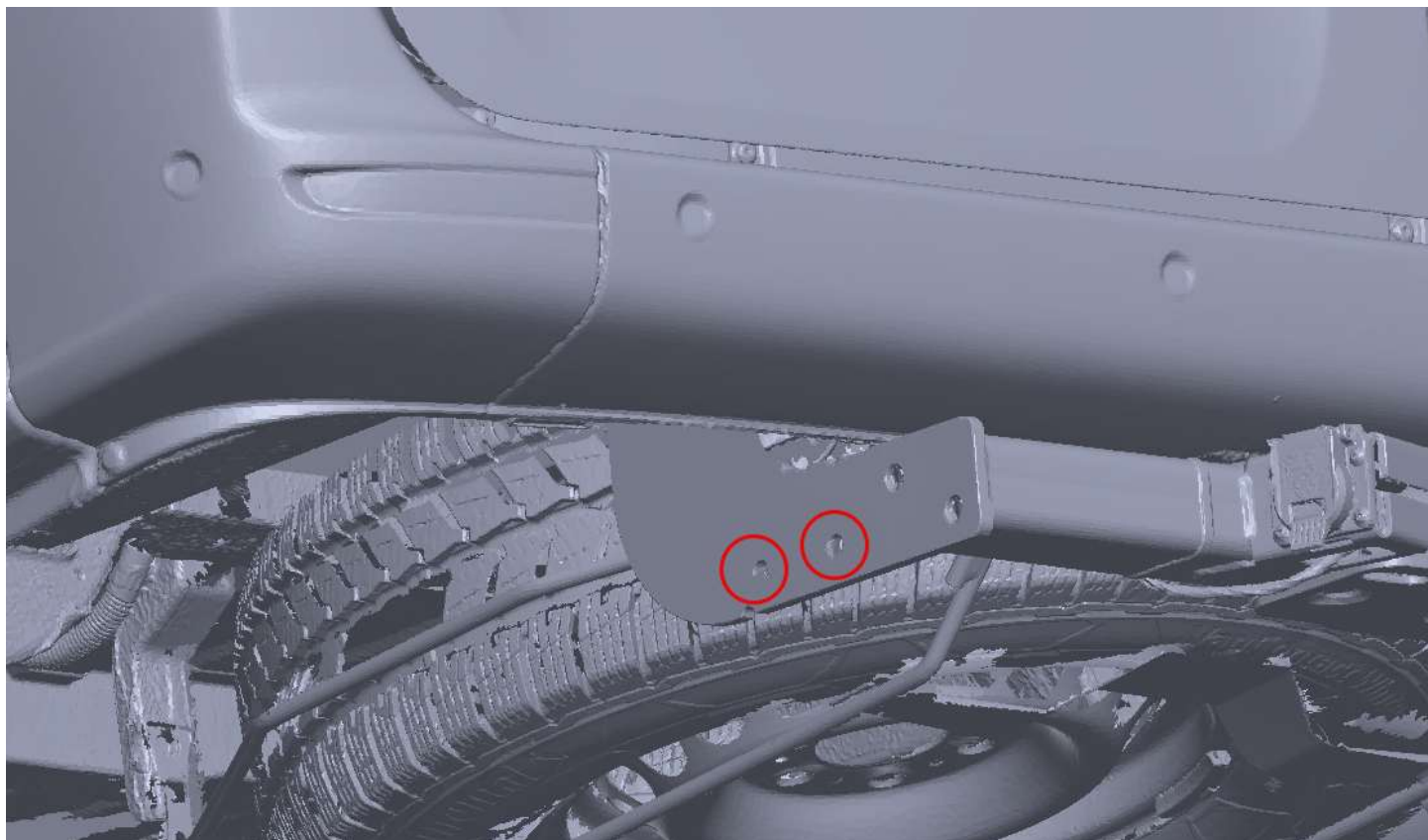

MATÉRIEL REQUIS

- 4 Boulons à tête ronde 1/2" x 1"
- 8 rondelles 1/2"
- 4 écrous 1/2"

1.2. Positionner les supports de marches à l'aide des boulons 1/2"

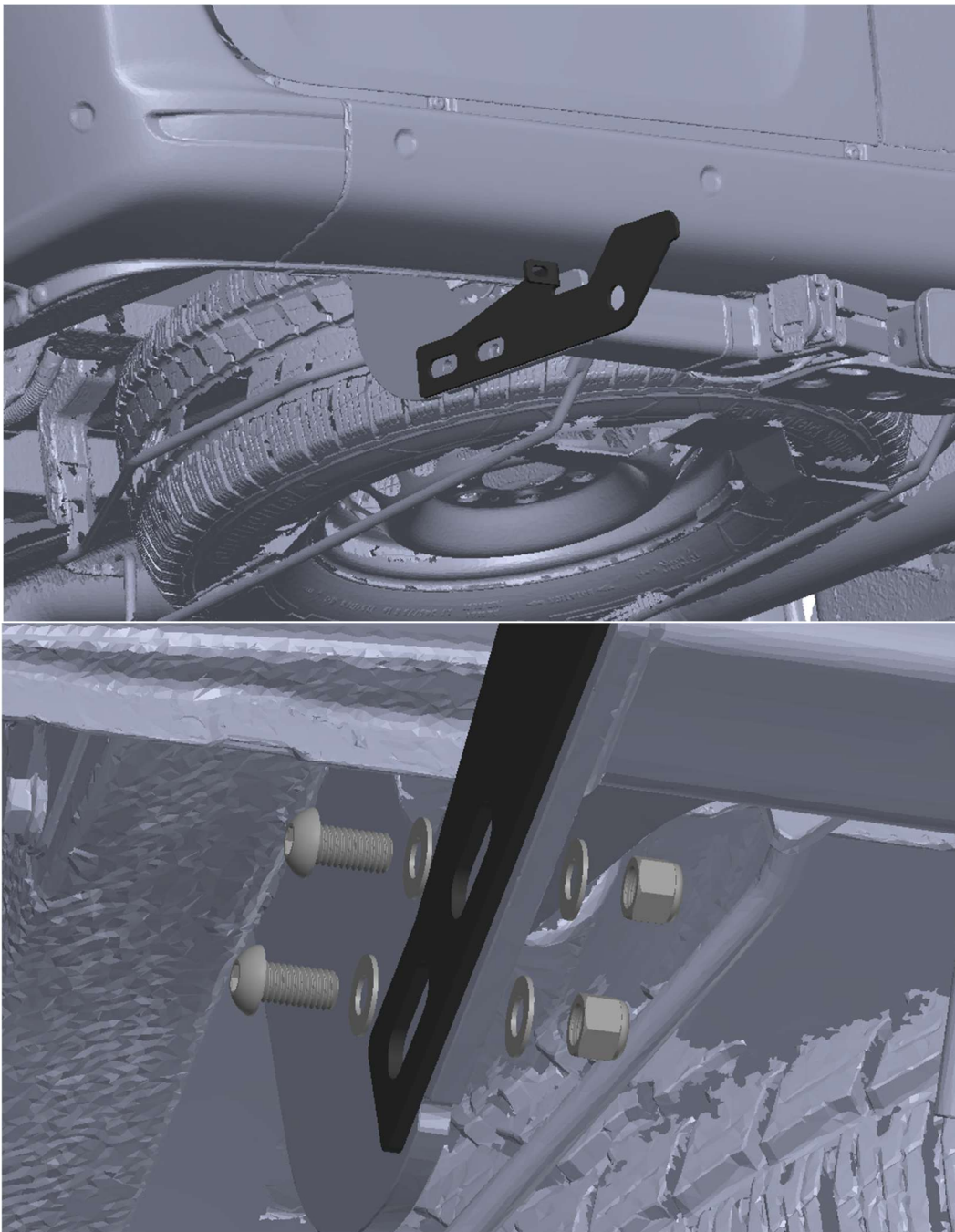

Mettre de l'anti-seize sur les filets.
Insérer une rondelle et visser l'écrou.
Serrer à un torque de 45 Nm.
Répéter de l'autre côté

2. INSTALLER LA MARCHE SUR LES SUPPORTS

2.1 Placer la marche sur le dessus des supports



2.2 Boulonner la marche sur les supports



Mettre de l'anti-seize sur les filets.
Insérer une rondelle et visser l'écrou.
Serrer à un torque de 30 Nm.
Répéter de l'autre côté.