



GUIDE D'INSTALLATION

FORD TRANSIT

MARCHEPIEDS 90" - PASSAGER/CONDUCTEUR

MARCHEPIED 36" - CONDUCTEUR

MODÈLES

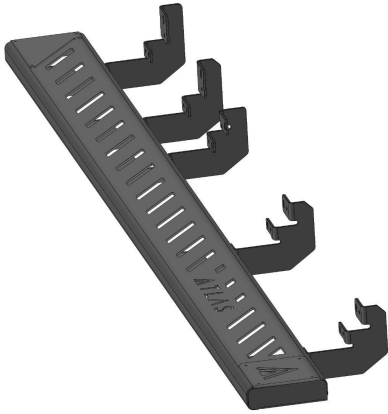

MARCHEPIED 90''
CONDUCTEUR

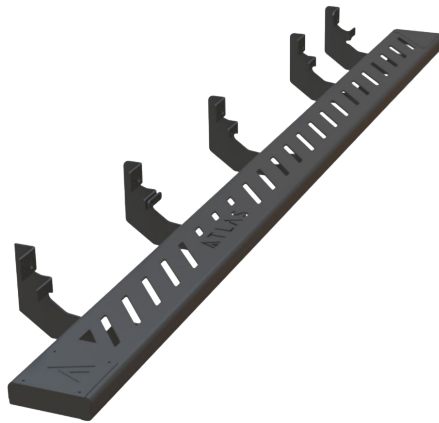

MARCHEPIED 90''
PASSAGER



MARCHEPIED 36''
CONDUCTEUR

TABLE DES MATIÈRES |

	AVERTISSEMENTS	3
	ENTRETIEN	4
	MATÉRIAUX NÉCESSAIRES NON FOURNIS	4
	INSTALLATION	5
SECTION 1	MARCHEPIEDS 90'' PASSAGER/CONDUCTEUR	5
SECTION 2	MARCHEPIED 36'' CONDUCTEUR	19

AVERTISSEMENTS DE SÉCURITÉ

****ATLAS RC se dégage de toute responsabilité liée à une blessure lors de l'installation, l'entretien et l'utilisation d'un accessoire ATLAS RC****

Le premier assemblage d'un marchepied peut prendre 2 à 4 heures.

Assurez-vous de toujours porter des gants anti-coupure et des lunettes de sécurité.

Si vous avez des hésitations lors de l'assemblage, cessez le travail et communiquez avec votre détaillant.

AVERTISSEMENTS TECHNIQUES

****POUR TOUS LES BOULONS ASSEMBLÉS AVEC DES ÉCROUS DE NYLON, IL EST OBLIGATOIRE D'APPLIQUER DE L'ANTI-GRIPPANT (ANTI-SEIZE) FOURNI AVEC VOTRE QUINCAILLERIE AFIN DE S'ASSURER QUE L'ASSEMBLAGE BOULON/ÉCROU NE SAISISSE PAS.****

- Tous les boulons et écrous doivent être serrés à la main (à l'aide de clés à cliquets, clés Allen et clé dynamométrique) selon les couples de serrage indiqués dans le guide.
- Des écrous avec barrure de nylon (Nylock) sont utilisés dans l'assemblage des accessoires ATLAS. Il est déconseillé de serrer et desserrer ce type d'écrous à plusieurs reprises. Il est donc bien important de suivre les étapes de serrage prescrites dans ce manuel.

AVERTISSEMENTS GÉNÉRAUX

- Limitations de responsabilité d'ATLAS RC : ATLAS RC n'est pas responsables des dommages résultant d'une utilisation incorrecte, d'un chargement excessif, d'un assemblage incorrect, d'un abus, d'un accident, de la négligence, d'une installation incorrecte, d'un vol, ou de modifications non autorisées.
- À titre de propriétaire d'un accessoire ATLAS RC, il est de votre responsabilité de prendre connaissance des Termes et Conditions de la compagnie sur le site web.
- Toute modification ou altération des accessoires ATLAS RC non approuvées par ATLAS RC peut entraîner l'annulation de la garantie du produit.
- L'ajout de composantes non approuvées par ATLAS RC peut entraîner l'annulation de la garantie du produit.

ENTRETIEN

1. Tous les couples de serrage doivent être vérifiés après les premiers 100 km et 500 km parcourus avec le véhicule à la suite de l'installation du support.
2. À chaque année, vérifiez le bon serrage de la quincaillerie.

MATÉRIAUX NÉCESSAIRES NON FOURNIS

EZLINER



PEINTURE À MÉTAL



MARCHEPIEDS 90" PASSAGER/CONDUCTEUR

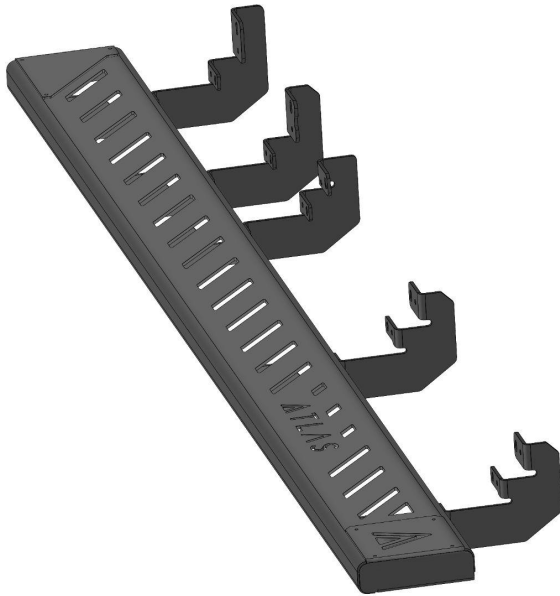

CONDUCTEUR

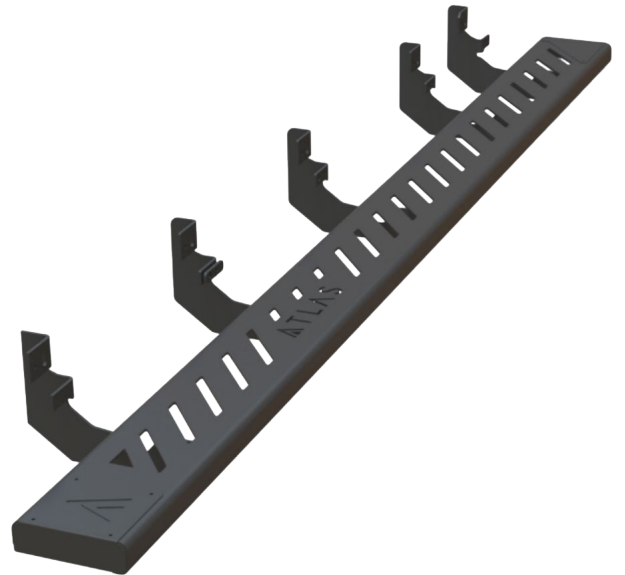

PASSAGER

MARCHEPIEDS 90" PASSAGER/CONDUCTEUR

LISTE DE LA QUINCAILLERIE FOURNIE SELON LE MODÈLE

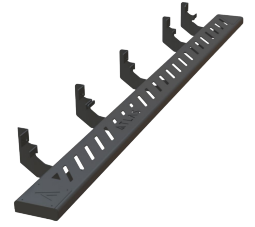

26x

Vis auto perçante tête hex.
#14 x 1.25"



24x

Rondelle de blocage 1/4"



25x

Rondelle 1/4"



2x

Rondelle 5/16"



2x

Écrou de nylon M8



1x

Anti-seize

****IMPORTANT : Mettre de l'anti-grippant sur les filets de tous les boulons avant d'insérer les écrous. ****

MARCHEPIED 90" PASSAGER

PIÈCES FOURNIS SELON VOTRE ACHAT DE MARCHEPIED

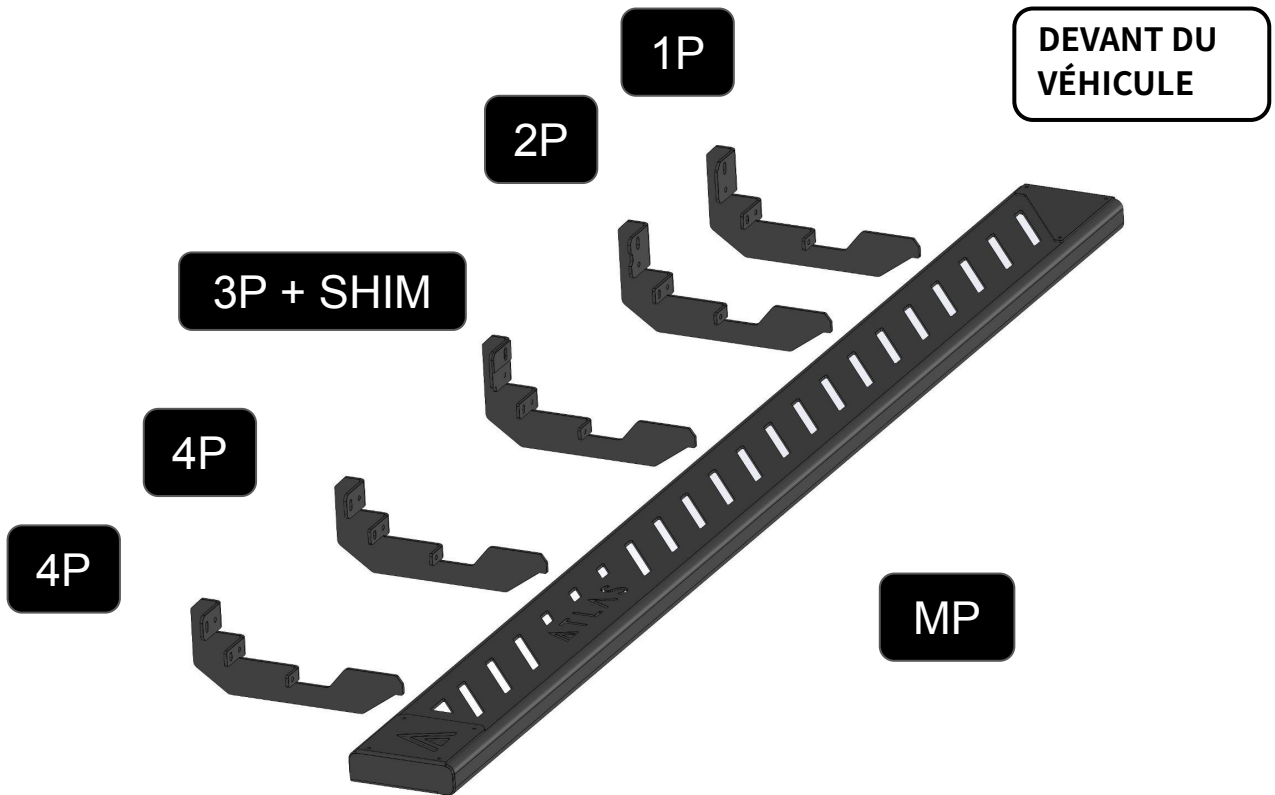

DÉTAILS D'IDENTIFICATION DES SUPPORTS

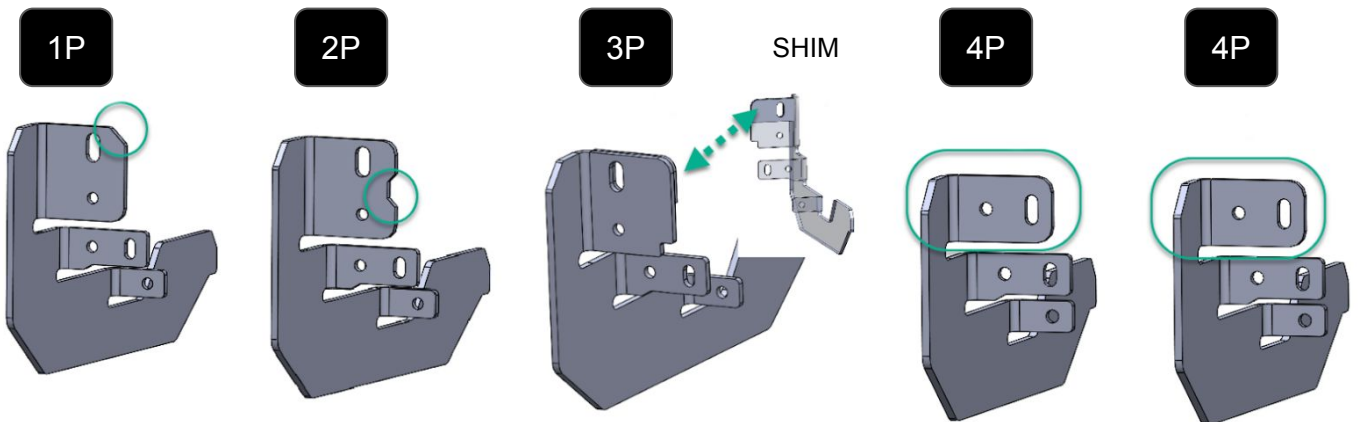

SECTION 1

MARCHEPIED 90" CONDUCTEUR

PIÈCES FOURNIS SELON VOTRE ACHAT DE MARCHEPIED

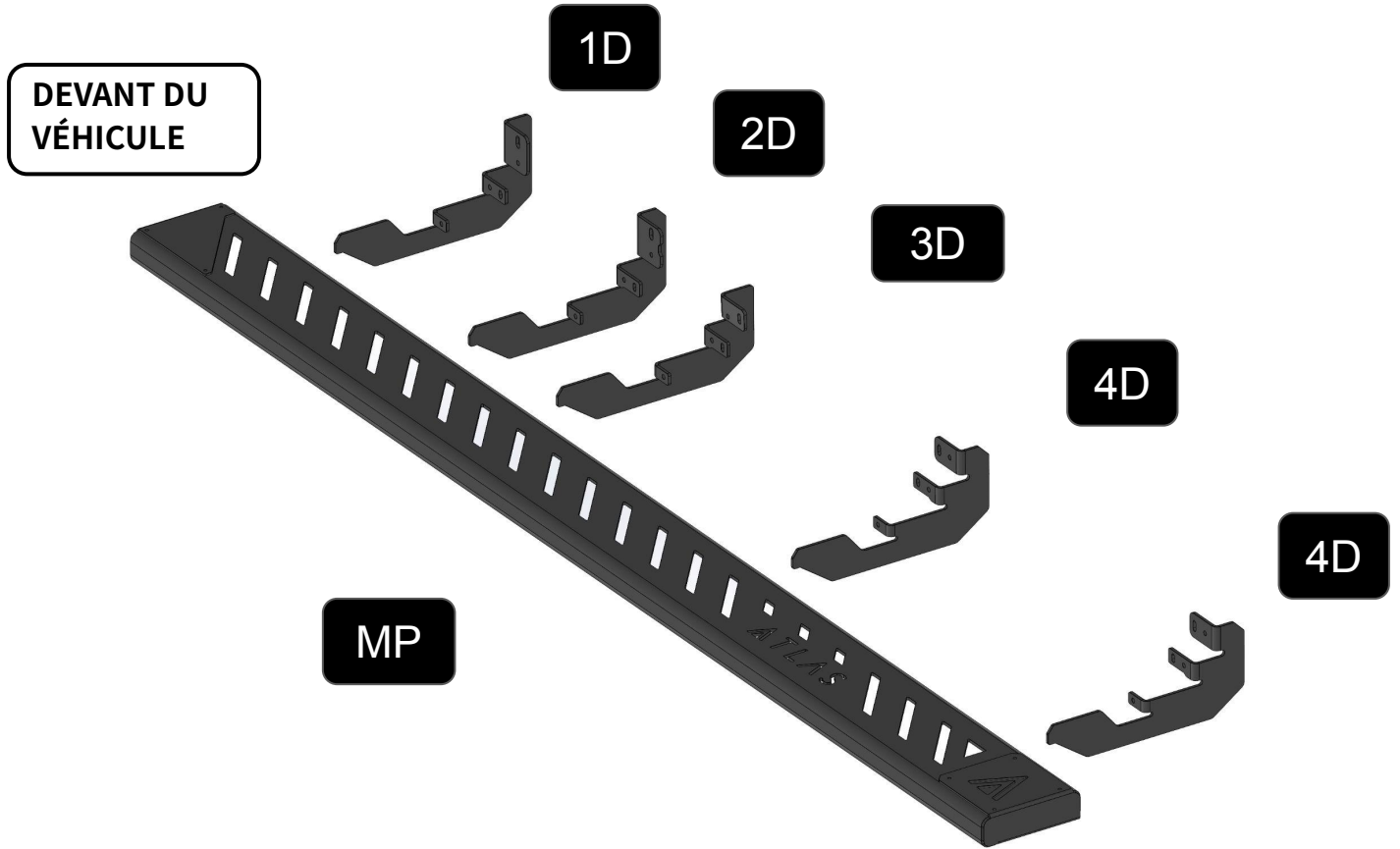

DÉTAILS D'IDENTIFICATION DES SUPPORTS

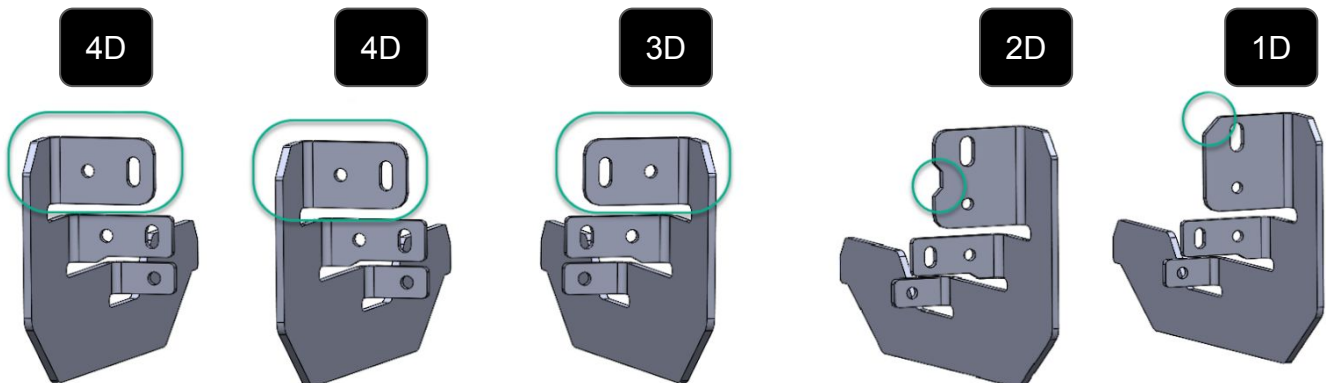

MARCHEPIEDS 90" PASSAGER/CONDUCTEUR

1 IDENTIFIER TOUS VOS SUPPORTS RESPECTIFS

Voir les pages précédentes pour identifier les supports et les déposer près de votre véhicule dans le bon ordre

SCHÉMA DE POSITIONNEMENT DES SUPPORTS CÔTÉ **PASSAGER**



SCHÉMA DE POSITIONNEMENT DES SUPPORTS CÔTÉ **CONDUCTEUR**



MARCHEPIEDS 90" PASSAGER/CONDUCTEUR

2 FIXER LE SUPPORT 1P AU VÉHICULE
(1D pour le MP Conducteur)

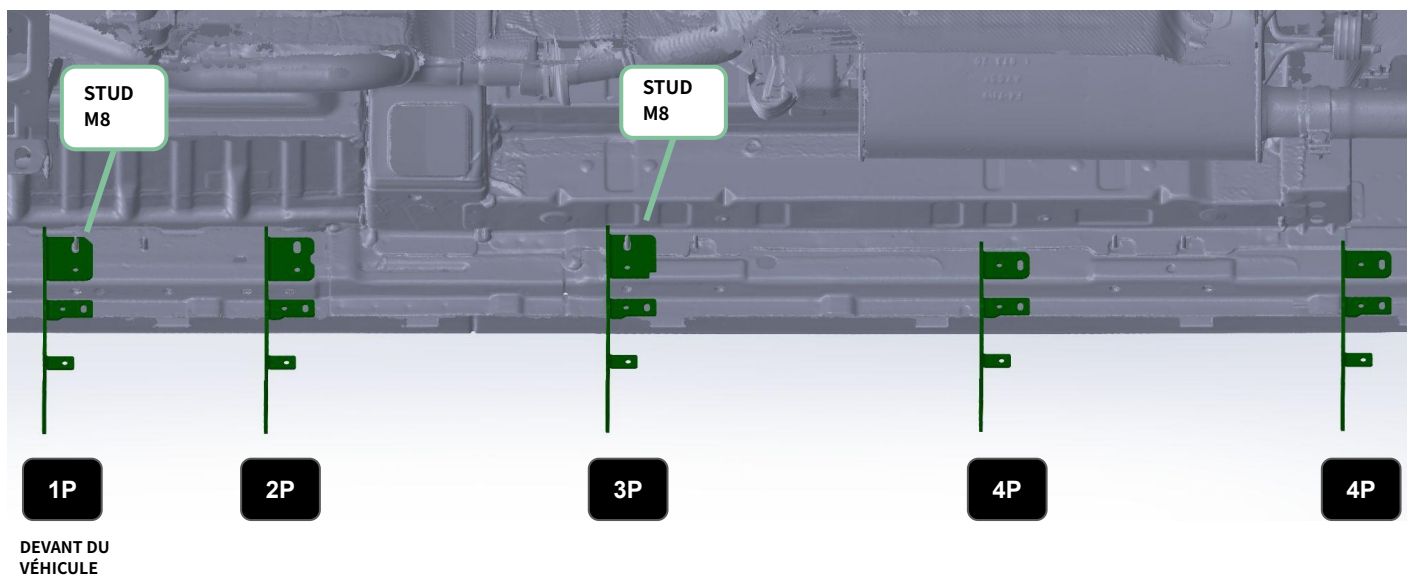
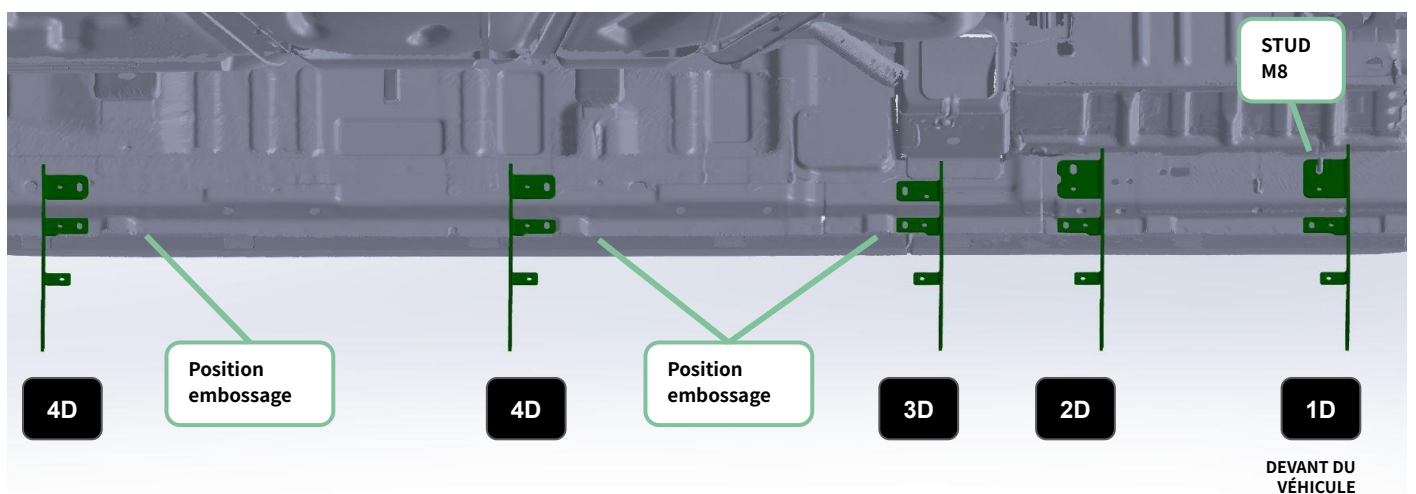
2.1 Insérer le support sur le goujon fileté (filets M8) sortant du véhicule.

- Insérer une rondelle 5/16"
- Visser un écrou de nylon M8
- Ne pas trop serrer pour laisser un ajustement en hauteur possible

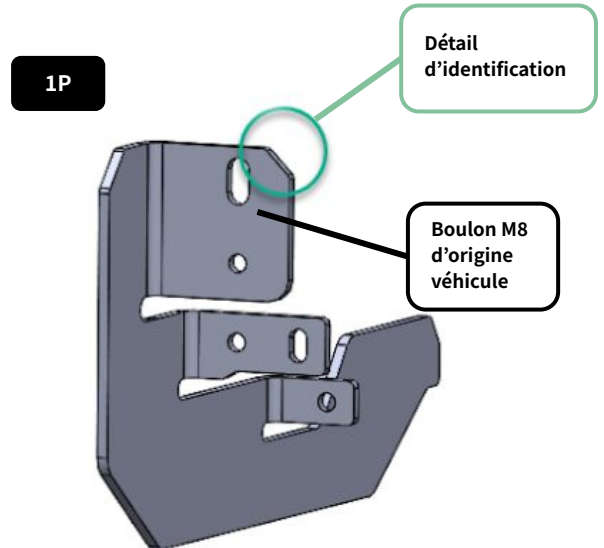
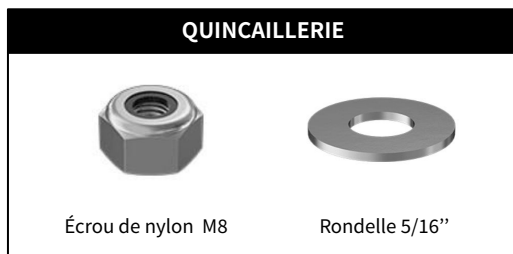

2.2 Installer le boulons auto perçant #14 dans le trou oblong du bas

- Percer au centre du trou oblong avec une mèche 11/64" ou installer la vis auto perçante directement (Facultatif mais recommandé)
 - Si pré-percer, appliquer de la peinture à métal
- Insérer une rondelle de blocage 1/4" et une rondelle 1/4" sur la vis auto perçante #14
- Visser le boulon auto perçant dans le véhicule en tenant fermement le support contre le véhicule
- **Ne pas trop serrer** pour laisser un ajustement en hauteur possible



Application de peinture à métal avec un coton-tige si pré-perçage avec la mèche

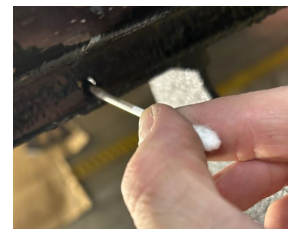

MARCHEPIEDS 90" PASSAGER/CONDUCTEUR

3 FIXER LE SUPPORT 2P (2D pour le MP Conducteur)

3.1 Installer la première vis auto perçante dans le trou oblong du haut

- Positionner le support 2P tel que sur le schéma de positionnement en bas de page (Le support 2P n'a pas de goujon M8.) et le maintenir appuyé vers le haut
- Percer au centre du trou oblong avec une mèche 11/64" ou installer la vis auto perçante directement (Facultatif mais recommandé)
 - Si pré-percer, appliquer de la peinture à métal
- Insérer une rondelle de blocage 1/4" et une rondelle 1/4" sur une vis auto perçante #14
- Visser la vis auto perçante dans le véhicule en tenant fermement le support contre le véhicule
- **Ne pas trop serrer** pour laisser un ajustement en hauteur possible

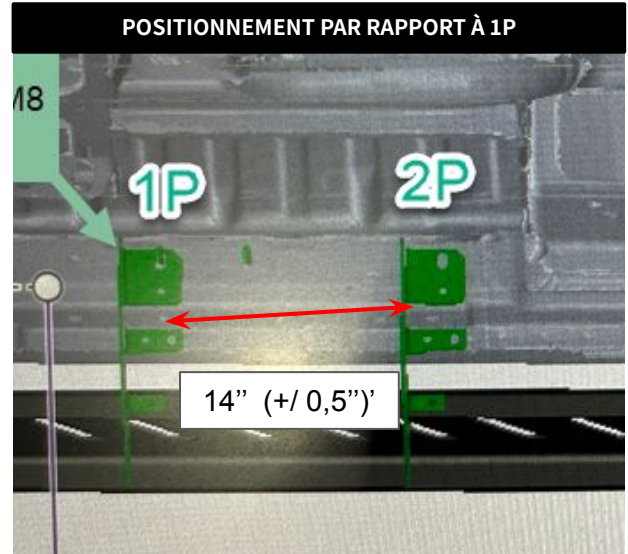
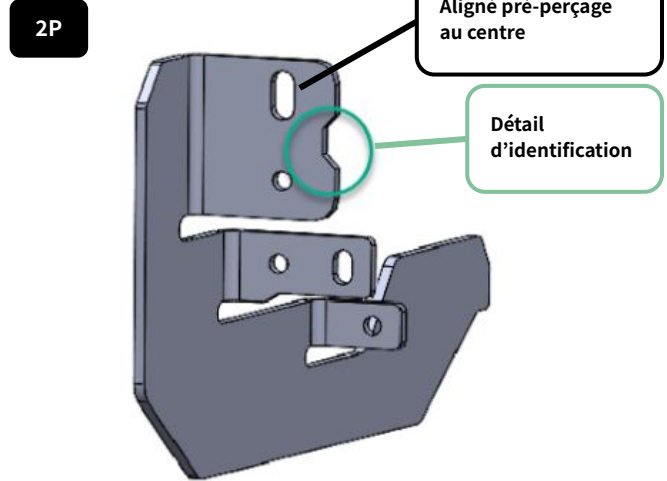

QUINCAILLERIE



MARCHEPIEDS 90" PASSAGER/CONDUCTEUR

3

FIXER LE SUPPORT 2P (2D pour le MP Conducteur)

3.2 Installer la vis auto perçante dans le trou oblong du bas

- Percer au centre du trou oblong avec une mèche 11/64" ou installer la vis boulon auto perçante directement (Facultatif mais recommandé)
 - Si pré-percer, appliquer de la peinture à métal
- Insérer une rondelle de blocage 1/4" et une rondelle 1/4" sur une vis auto perçante #14
- Visser la vis auto perçante dans le véhicule en tenant fermement le support contre le véhicule
- **Ne pas trop serrer** pour laisser un ajustement en hauteur possible

2P

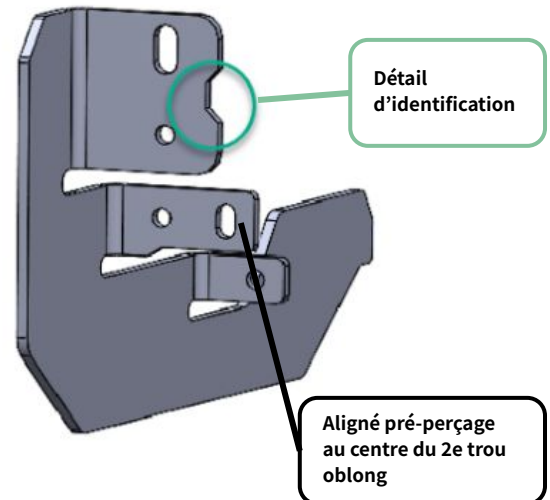

QUINCAILLERIE

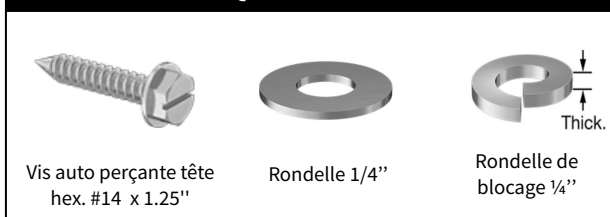

Application de peinture à métal avec un coton-tige si pré-perçage avec la mèche

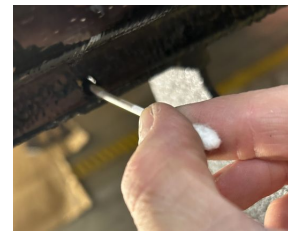

MARCHEPIEDS 90" PASSAGER/CONDUCTEUR

4A PASSENGER SIDE

FIXER LE SUPPORT 3P AVEC UNE CALE (SHIM)

4A.1 Aligner la cale (shim) avec la partie supérieur du support 3P (voir image)

- Insérer le support et la cale sur le goujon M8 sur véhicule (voir schéma de positionnement)
- Insérer une rondelle 5/16"
- Visser un écrou de nylon M8
- **Ne pas trop serrer** pour laisser un ajustement en hauteur possible

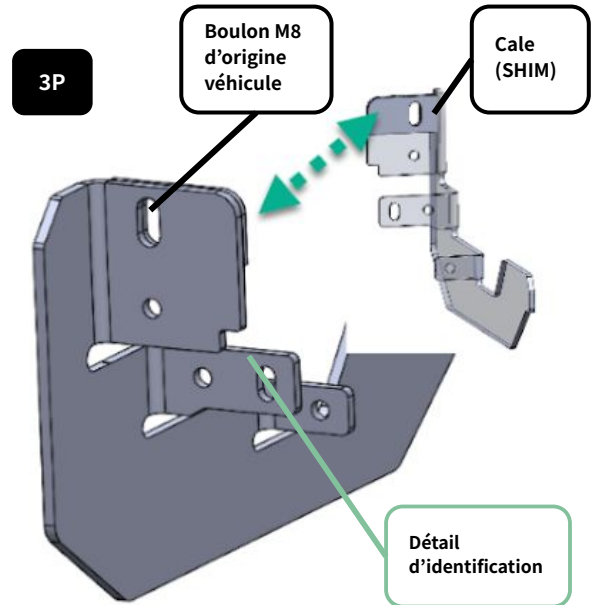

QUINCAILLERIE



Écrou de nylon M8



Rondelle 5/16"

POSITIONNEMENT DE LA CALE (SHIM)



MARCHEPIEDS 90" PASSAGER/CONDUCTEUR

4A PASSENGER SIDE

FIXER LE SUPPORT 3P AVEC UNE CALE (SHIM)

4A.2 Installer le boulons auto perçant #14 dans le trou oblong du bas

- Percer au centre du trou oblong avec une mèche 11/64" ou installer la vis auto perçante directement (Facultatif mais recommandé)
 - Si pré-percer, appliquer de la peinture à métal
- Insérer une rondelle de blocage 1/4" et une rondelle 1/4" sur une vis auto perçante #14
- Visser le boulon auto perçant dans le véhicule en tenant fermement le support contre le véhicule
- **Ne pas trop serrer** pour laisser un ajustement en hauteur possible



QUINCAILLERIE



Vis auto perçante tête hex. #14 x 1.25"



Rondelle 1/4"



Rondelle de blocage 1/4"

MARCHEPIEDS 90" PASSAGER/CONDUCTEUR

4B CONDUCTEUR SIDE

FIXER LE SUPPORT 3D

4B.1 Positionner les supports 3D tel que sur le schéma de positionnement en bas de page (Le support 3D n'a pas de goujon M8.) et les maintenir appuyés vers le haut

- Répéter les étapes 3.1 et 3.2
- **Ne pas trop serrer** pour laisser un ajustement en hauteur possible

3D

Aligné pré-perçage au centre

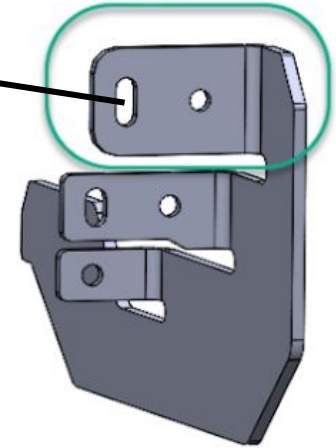

POSITIONNEMENT

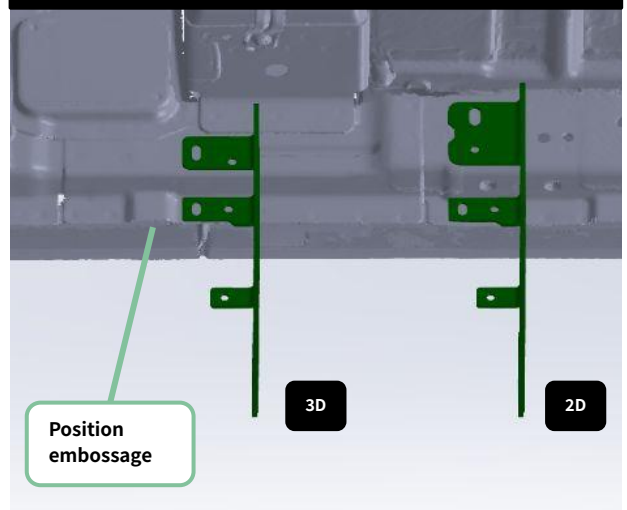

QUINCAILLERIE



Vis auto perçante tête hex. #14 x 1.25"



Rondelle 1/4"



Rondelle de blocage 1/4"

MARCHEPIEDS 90" PASSAGER/CONDUCTEUR

5 FIXER LES 2 SUPPORTS 4P (4D pour le MP Conducteur)

5.1 Positionner les supports 4P tel que sur le schéma de positionnement en bas de page (Le support 4P n'a pas de goujon M8.) et les maintenir appuyés vers le haut

- Répéter les étapes 3.1 et 3.2
- **Ne pas trop serrer** pour laisser un ajustement en hauteur possible

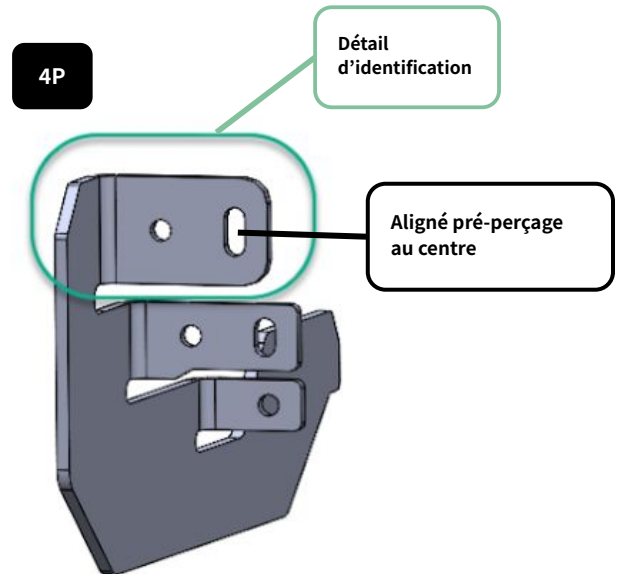

POSITIONNEMENT PAR RAPPORT AUX DEUX BOULONS D'ORIGINE ET 3P

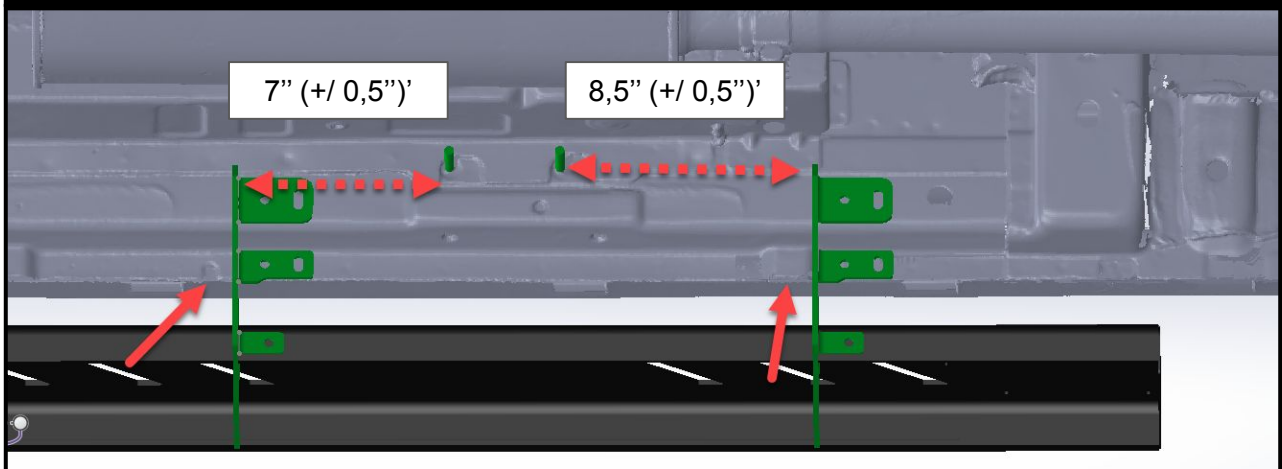

QUINCAILLERIE



MARCHEPIEDS 90" PASSAGER/CONDUCTEUR

6 AJUSTER LA HAUTEUR DES 5 SUPPORTS

6.1 Déposer le marchepied sur les supports.

6.2 S'assurer que le marchepied touche aux 5 supports.

6.3 Descendre ou monter légèrement les supports au besoin. Resserrer les vis et boulons

6.4 Retirer le marchepied

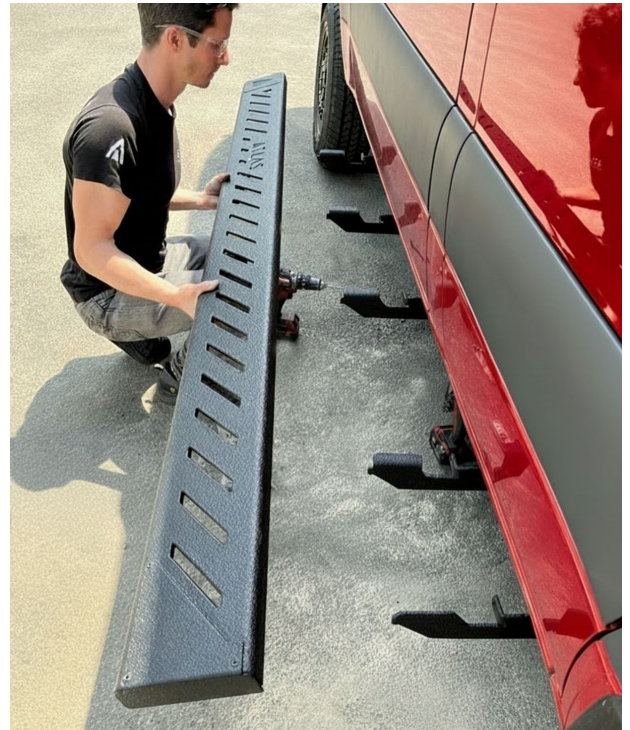

MARCHEPIEDS 90" PASSAGER/CONDUCTEUR

7

FIXATION FINALE DES SUPPORTS AU VÉHICULE

2.2 Installer les 2 autres boulons auto perçants dans les trous rond de chaque support

- Percer au centre du trou oblong avec une mèche 11/64" ou installer la vis auto perçante directement (Facultatif mais recommandé)
 - Si pré-percer, appliquer de la peinture à métal
- Insérer une rondelle de blocage 1/4" et une rondelle 1/4" sur une vis auto perçante #14
- Visser le boulon auto perçant dans le véhicule en tenant fermement le support contre le véhicule



QUINCAILLERIE



Vis auto perçante tête hex. #14 x 1.25"



Rondelle 1/4"



Rondelle de blocage 1/4"

Résultat final



MARCHEPIEDS 90" PASSAGER/CONDUCTEUR

8 FIXER LE MARCHEPIED SUR LES SUPPORTS



8.1 Déposer le marchepied sur les supports

8.2 Ajuster le positionnement avant/arrière du marchepied. L'aligner avec le début de la porte passager avant.

8.3 Insérer une rondelle de blocage 1/4" et une rondelle 1/4" sur une vis auto perçante #14

8.4 Tenir fermement le marchepied contre les supports

8.5 Visser la vis auto perçante au travers le support et le marchepied.

8.6 Répéter pour les autres supports

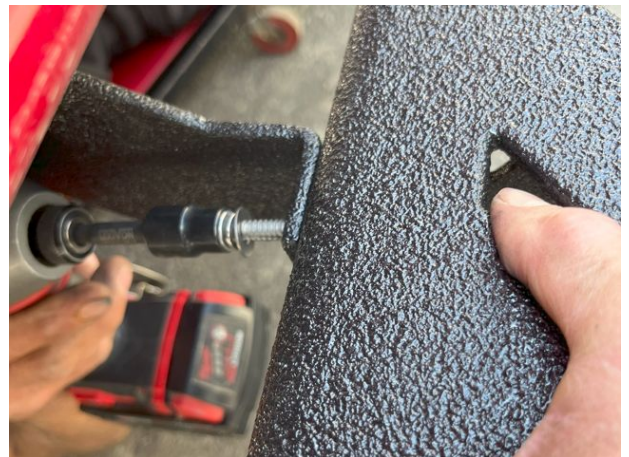

QUINCAILLERIE



Vis auto perçante tête hex. #14 x 1.25"



Rondelle 1/4"



Rondelle de blocage 1/4"
Thick.

MARCHEPIEDS 90" PASSAGER/CONDUCTEUR

9

Appliquer du "EZLINER" sur toutes les têtes de boulons

EZLINER



IMAGE À TITRE INDICATIF



MARCHEPIEDS 36" CONDUCTEUR

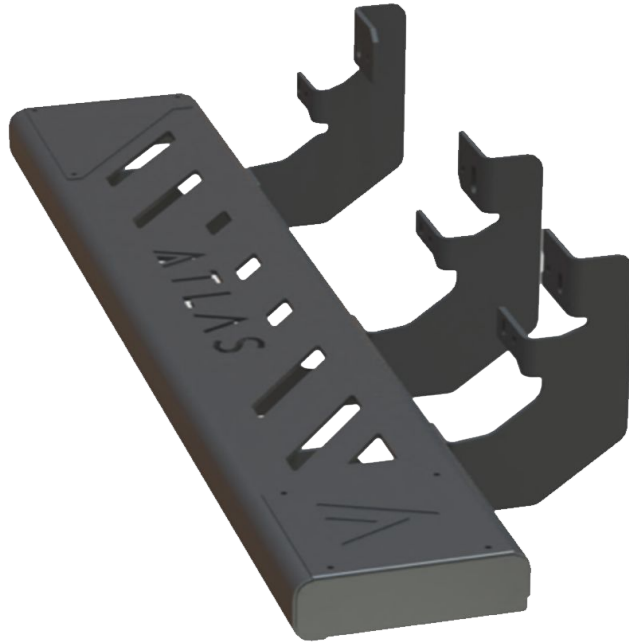

CONDUCTEUR

MARCHEPIED 36" CONDUCTEUR

LISTE DE LA QUINCAILLERIE FOURNIE SELON LE MODÈLE

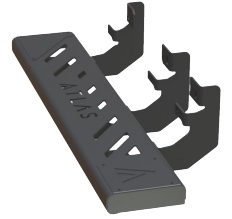

16x

Vis auto perçante tête hex.
#14 x 1.25"



14x

Rondelle de blocage 1/4"



15x

Rondelle 1/4"



1x

Rondelle 5/16"



1x

Écrou de nylon M8



1x

Anti-seize

****IMPORTANT : Mettre de l'anti-grippant sur les filets de tous les boulons avant d'insérer les écrous. ****

MARCHEPIED 36" CONDUCTEUR

MATÉRIEL FOURNI SELON VOTRE ACHAT DE MARCHEPIED

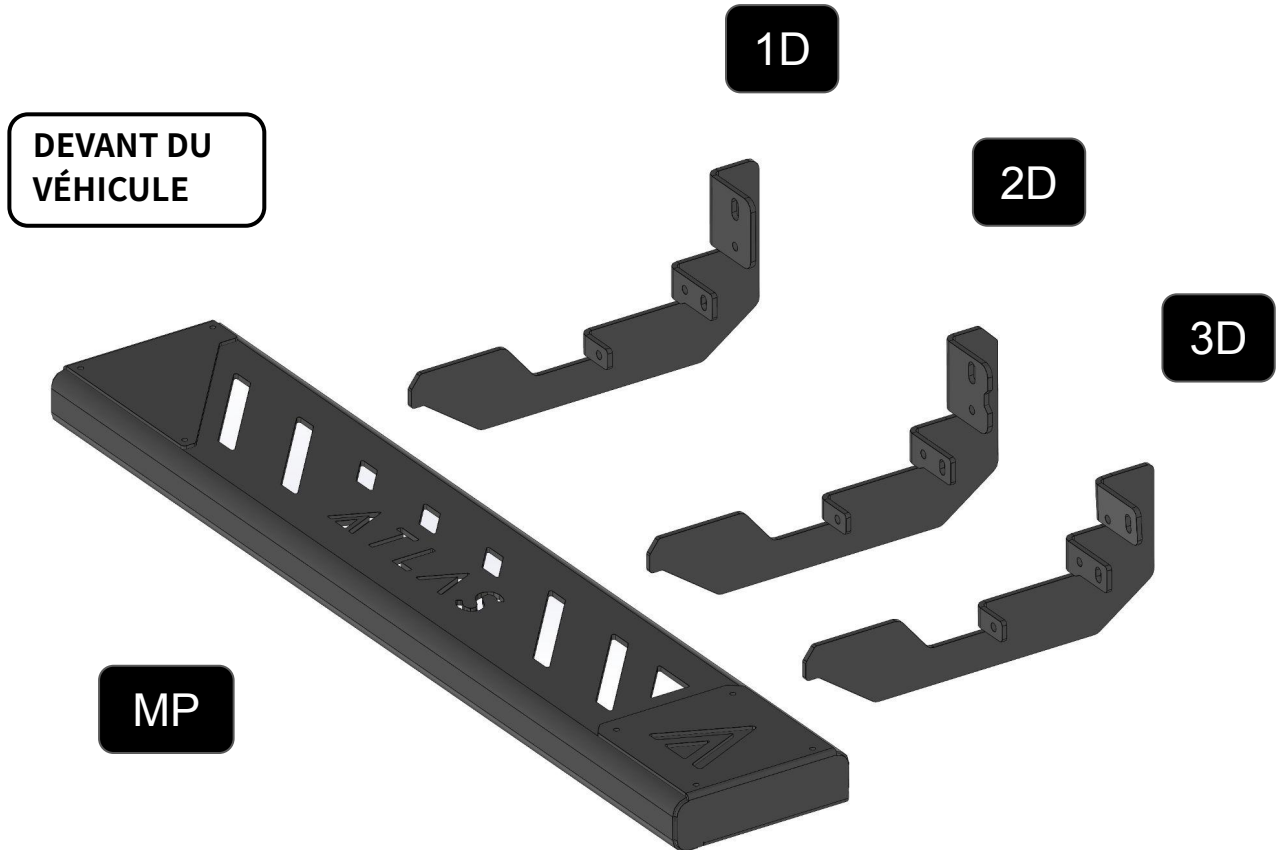

DÉTAILS D'IDENTIFICATION DES SUPPORTS

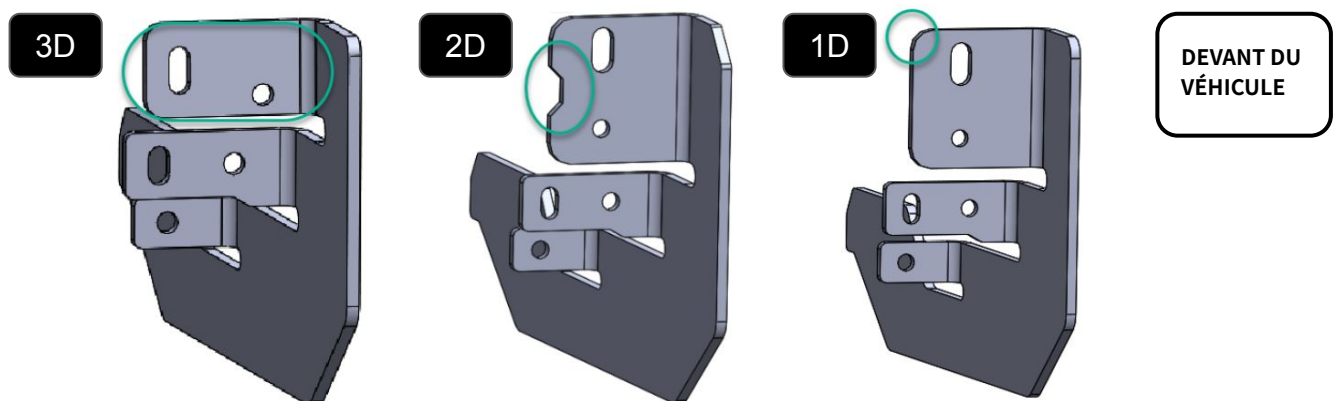

MARCHEPIED 36" CONDUCTEUR

10 IDENTIFIER TOUS VOS SUPPORTS RESPECTIFS

Voir page précédente pour identifier les supports et les déposer près de votre véhicule dans le bon ordre

Conducteur

DEVANT DU
VÉHICULE

1D

2D

3D

MARCHEPIED 36" CONDUCTEUR

11

Installation des supports 1D, 2D et 3D

11 Les supports 1D, 2D et 3D s'installent exactement comme tous ceux des marchepieds 90" (1P, 2P et 3P) : se référer aux étapes de la section #1.

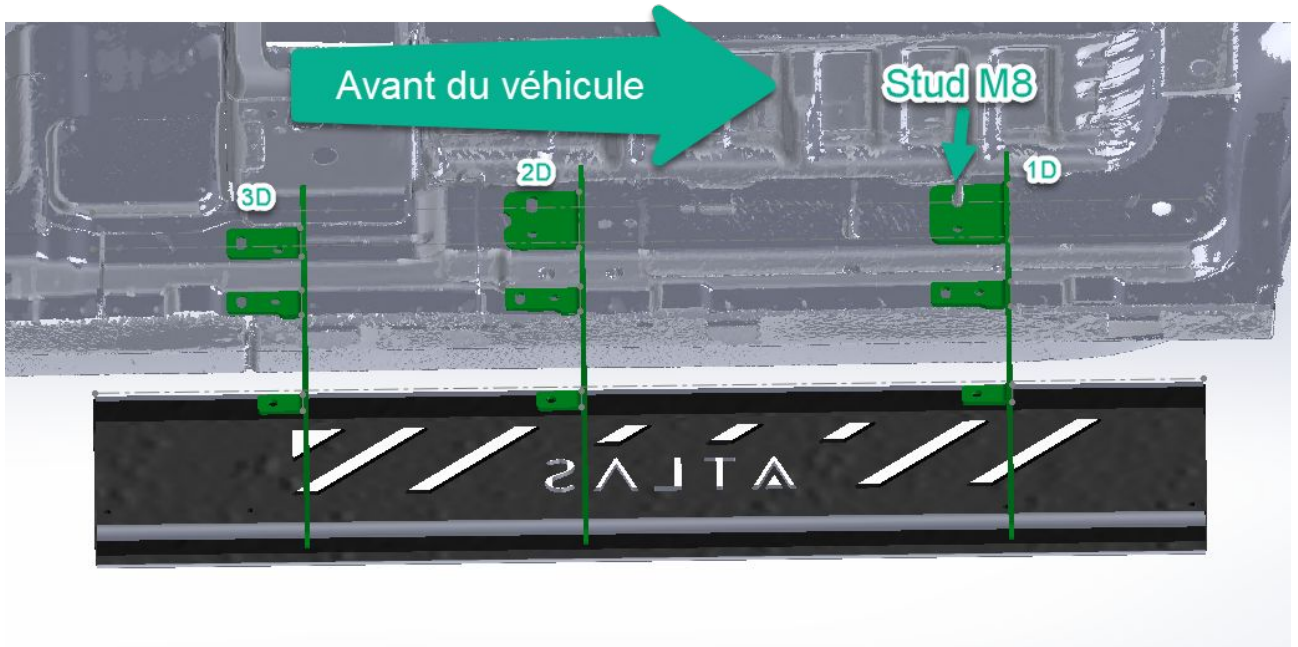

QUESTION?

Si vous avez besoins de support ou des interrogations lors de votre installation, veuillez-nous contacter. Il nous fera un plaisir de vous assister.

TÉL: (819) 582-2612
INFO@ATLASROADCAMP.COM
4615, BOUL. DE PORTLAND, SHERBROOKE

ATLAS
ROADCAMP

